

ARSİMAK



FİLTRE PRES

FILTER PRESS

SUSUZLAŞTIRMA EKİPMANLARI
SLUDGE DEWATERING EQUIPMENTS

444 4 821

www.arsimak.com



ARSİMAK

Arsimak Arıtma Sistemleri olarak, uzmanlaştığımız alanlardan biri olan filtre pres sistemlerini kısa temin süresi, geniş kapasite aralığı ve farklı malzeme seçenekleriyle imal etmekteyiz.

TSEK, ISO 14001 Çevre Yönetim Sistemi ve OHSAS Belgeleri'ne sahip olan firmamızın; ayrıca ISO 9001-2000 Kalite Yönetim Sistemi Standartları'na uygunluğu akredite edilmiştir.



We produce "filter press systems", which are one of our areas of specialization, in short-time, with wide capacity range and various material choices. Our company, in addition to TSEK, ISO 14001 Environmental Management System and OHSAS Certificates, is accredited for ISO 9001-2000 Quality Management System.



ARSIMAK FİLTRE PRES SİSTEMLERİ

Filter Presses Systems

Filtre Presler kullanılan tüm mekanik susuzlaştırma ekipmanları içinde susuzlaştırma verimi en yüksek olan ekipmanlardır. Filtre pres, çamur su yapılarındaki katı maddeyi kek haline getirerek, sıvıyı ayırır. Filtre Pres çamur susuzlaştırmada ekonomik olması ve kullanım kolaylığı nedeniyle en çok kullanılan susuzlaştırma elemanıdır.

Filter Presses are dewatering equipments with the highest dewatering rate among all the mechanic dewatering equipments used. By transforming sludge-like solid material into cake, the filter press separates water. Moreover, this kind of press is the most widely used dewatering system due to its economical and ease-of-use qualities.



FİLTRE PRESLERİN AVANTAJLARI

- Her İhtiyaca Uygun Boyutlandırma
- Her Çeşit Otomasyon
- Güvenilir Uzun Ömürlü Dizayn
- Az Alan Kullanımı
- Minimum Eleman Gereksinimi
- Her İhtiyaca Uygun ve Alternatifli Çözüm
- Yüksek Filtrasyon Verimi

FİLTRE PRES KULLANIM ALANLARI

- Gıda Sektörü
Food and Beverage Industry
- Endüstriyel Çamurlar
Industrial Sludges
- Biyolojik Çamurlar
Biological Sludges
- Metal Endüstrisi
Metal Industry
- Maden Endüstrisi
Mining Industry
- Kimya Endüstrisi
Chemistry Industry
- Kağıt Endüstrisi
Pulp and Paper Industry
- Arıtma Tesisleri
Waste Treatment Facilities

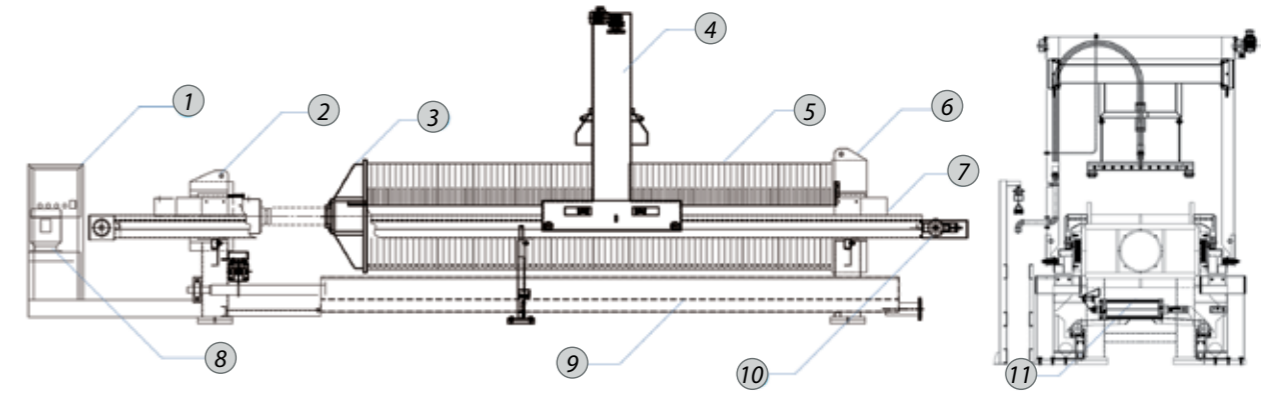

- 1 Kontrol Paneli
Control Panel
- 2 Piston Şase
Piston Chassis
- 3 Gezer Şase
Moving Chassis
- 4 Yıkama Arabası (Opsiyonel)
Automatic Plate Washing (Optional)
- 5 Filtre Pres Plakaları
Filter Press Plate
- 6 Sabit Şase
Fixed Chassis
- 7 Çamur Girişi
Sludge Input
- 8 Hidrolik Ünite
Hydraulic Unit
- 9 Filtrat Oluğu
Filtrate Slot
- 10 Otomatik Taşıma Tertibatı
Automatic Plate Moving System
- 11 Damlama Tavasası
Drip Tray

FİLTRE PRES ÇALIŞMA ŞEMASI

Work Scheme

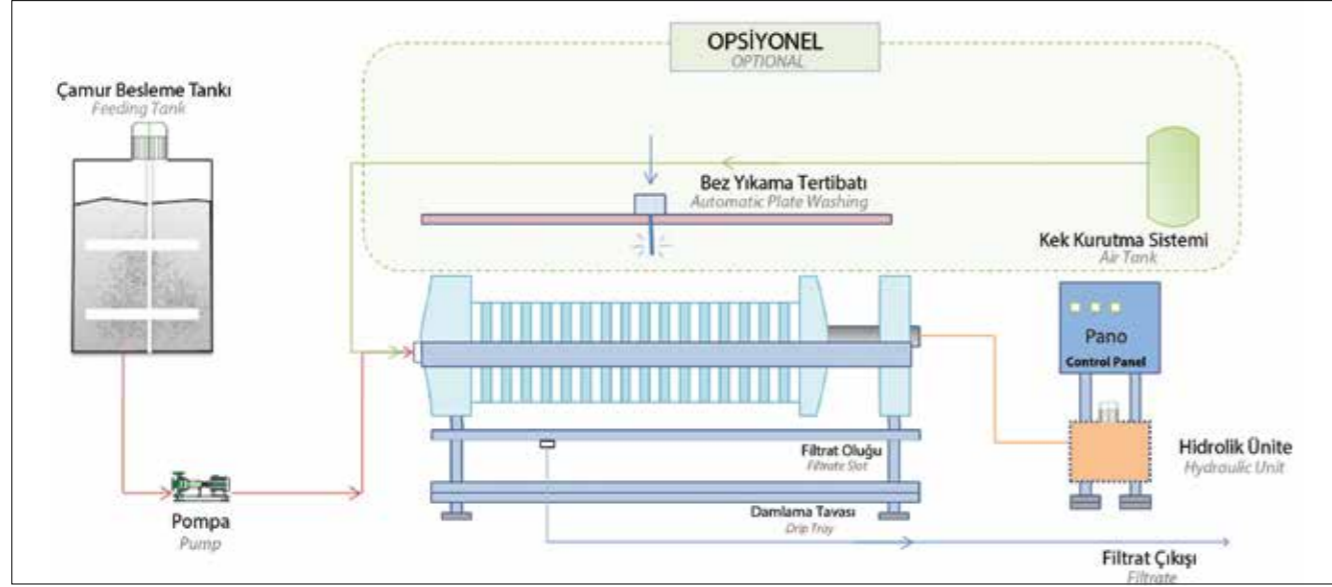

ARSİMAK FİLTRE PRESLERİN ÇALIŞMA SİSTEMİ

- 1 Filtre presin kapatılması hidrolik bir piston ünitesi ile otomatik veya manuel olarak sağlanır.
The closure of the filter press is performed using an automatically or manually activated hydraulic piston.
- 2 Kapama işleminin tamamlanmasından sonra filtre prese çamur pompalanmaya başlar.
After the closure step, sludge is pumped into the filter press.
- 3 Filtre prese çamur pompalamaya başlanması ile plakalar arasında filtrat çıkışı gözlenir. Çamur pompasının pompalama işlemi istenilen filtrasyon basıncına ulaşıncaya kadar devam eder.
At the same time, filtrate flow through between plates is observed. The pumping step is performed until the requested filtration pressure is reached.
- 4 Çamur pompasının devreye girme ve çıkma işlemi filtre preste kek oluşuncaya kadar devam eder.
The setting in and out of the sludge pump pursues until cake formation in the filter press.
- 5 Filtre prese çamur pompalama işlemi sona erdikten sonra filtre pres tekrar hidrolik ünite tarafından açılır.
With the termination of the sludge pumping into the filter press, this latter is reopened on the hydraulic unity side.
- 6 Temizlik işlemi filtre pres açıldıktan sonra filtre preste oluşan kekin temizlenmesi anlamına gelir.
The cleaning step is constituted by the cleaning of the cake formed in the filter press after the opening of this latter.

BASINÇ

8 bar ve 16 barda standart dizayn, anahtar teslim proses çözümleri
PRESSURE OPTIONS : 8-16 BAR

BOYUTLAR

250x250 mm den 2000 x 2000 mm'ye değişik kapasitede filtre presler
PLATES DIMENSIONS : 250mm X 250 mm - 2000 mm - 2000 mm

PLAKA MALZEMELERİ

Basınca dayanıklı PP, PU, PVDF gibi plastik malzemeler
PLATE MATERIAL OPTIONS : PP, PU, PVDF

FİLTRE BEZLERİ

Prosesine uygun tüm sentetik ve tabii ipliklerden mamul filtre bezleri
FILTER CLOTHES : FOR DIFFERENT SLUDGE CHARACTERISATION

ÇAMUR TİPLERİNE GÖRE KAPLAMALAR

Farklı çamur Ph'larında pp, AIS 304 - AIS 316 paslanmaz
COVERING WITH PP, AIS 304, AIS 316 FOR DIFFERENT PH'S



FİLTRE PRES HİDROLİK TABLOSU

KOD	TİP	250	500	630	800	1000	1200	1500	2000
HH	El Hidrolik	✓	✓	✓	✓	X	X	X	X
SEH	Yarı Elektrikli Hidrolik	✓	✓	✓	✓	X	X	X	X
EH	Elektrikli Hidrolik	X	X	✓	✓	✓	✓	✓	✓

✓ : Standart

FİLTRE PRES TEKNİK ÖZELLİKLERİ

Technical Details

FİLTRE PRES AKSESUAR TABLOSU

KOD	TİP	250	500	630	800	1000	1200	1500	2000
PT	Otomatik Plaka Taşıma - Automatic Plate Conveying	X	X	X	OP	S	S	S	S
DT	Damlama Tavası - Drip Pan	S	S	S	S	S	S	S	S
BYT	Bez Yıkama Tertibatı - Belt Wash Station	OP	OP	OP	OP	S	S	S	S
PS	Otomatik Plaka Silkeleme - Automatic Plate Shaking	OP	OP	OP	OP	S	S	S	S
PLC	PLC'li Kontrol Sistemi - Controlled Press	OP	OP	OP	S	S	S	S	S
IEP	Işıklı Emniyet Perdesi - Illuminated Safety Screen	OP	OP	OP	OP	S	S	S	S
K	Kek Konveyörü - Sludge Conveyor	OP	OP	OP	OP	OP	S	S	S
IP	Plaka İlavesi Yapılabilir - Plate Addition Is Possible	S	S	S	S	S	S	S	S

HİDROLİK ÇEŞİTLERİ VE FİLTRE PRES AKSESUARLARI

HH- El Hidrolik

Bu modelde plakaların kapatılması bir el pompası yardımı ile yapılır. Kapama işlemi bittikten sonra silindir üzerindeki mekanik kilit presi sürekli istenilen basınçta tutmaya yarar.

SEH - Yarı Elektrikli Hidrolik

Bu tipte plaka kapama işlemi hidrolik ünite üzerindeki bir kol ile yapılır. İstenilen basınca ulaşıncaya yine silindir üzerindeki mekanik kilit presi sürekli gerekli basınçta tutar.

OPT - Otomatik plaka taşıma

Pres açıldıktan sonra plaka taşıma işlemi özel taşıma aparatımız tarafından gerçekleştirilir. Dizaynı tamamen prese yönelik olarak yapılmıştır. Tahrik hidrolik ünite tarafından sağlanmakta ve hareket iletim elemanlarının hepsi özel muhafaza içindedir.

OPS - Otomatik Plaka Silkeleme

Açma işlemi komple akordeon şeklinde bir zincir tarafından sağlanır. Eşit aralıklı açılmış pres plakaları ayarlanabilir bir yüksekliğe kaldırılır ve bırakılır. İşlem pnömatik olarak gerçekleştirilir. Silkeleme işlemi kaç kere yapılacağı otomatik olarak set edilir.

Sp - Ara parça

Presin plaka sayısını daha sonra artırmak isteniyorsa dizayn esnasında ara parça ilavesi yapılabilir. Bu parça sökülerek dizayna uygun sayıda plaka ilavesi yapılabilir.

DT - Damlama Tavası

Katı madde içeriği düşük olan veya şartlanmamış çamurların susuzlaştırılması esnasında damlamalar olabilmektedir. Standart olarak eklenen damlama tavası ile hem sıvılar toplanır hem de kek yönlendirilmektedir.

IP - Plaka İlavesi Yapılabilir

Presin kapasitesinin plaka ilavesiyle artırılabilceğini gösterir.

PLC - PLC Kontrollü Pres

Farklı sistemlerle entegre çalışabilecek şekilde PLC programlama yapılabilir.

BYT - Bez Yıkama Tertibatı

Zaman aralığı ayarlanabilir şekilde sistemimize eklenebilen yüksek basınçlı yıkama tertibatıdır. Otomatik veya manuel çalışabilir.

IEP - Işıklı Emniyet Perdesi

Ünitenin kullanımında operatör ve ekipman güvenliği için hareketli kısımlara yerleştirilen hareket algılayıcılar olası tehlikelerde sistemi durdurur.

HYDRAULIC MODELS AND ACCESSORIES

Manuel Hydraulic

In this model, the closing of the plates is performed using a hand pump. After this operation, the mechanic lock on the cylinder is used to continuously maintain the press at the chosen pressure.

Semi-electrical Hydraulic

In this type, the closing of the plates is performed using a lever present on the hydraulic unit. Once the chosen pressure is reached, again, the mechanic lock on the cylinder is used to continuously maintain the press at the requested pressure.

Automatic plate conveying

After the opening of the press, the plate conveying process is performed by our special conveying apparatus. It has been specially designed for the press. The propulsion is ensured by the hydraulic unit and all the movement transfer elements are in a special receptacle.

Automatic Plate Shaking

The opening process is performed by an accordion-shaped chain. The press, opened at equal intervals, lifts the plates at an adjustable height. This process is performed pneumatically. The number of shaking process repeats is set automatically.

Transition Pieces

If you want to increase the plate number later, a transition piece can be added during the design. The requested plate number, corresponding to the design, can be thus obtained by dismounting this piece.

Drip Tray

Dripping can occur during dewatering process of low solid material content or unconditioned sludge. The systematically added drip pan allows to collect liquids and to direct the cake.

Plate Addition

The press capacity can be increased by adding plates.

Automatic With PLC

Programming to allow an integrated operation with different systems can be operated.

Automatic Plate Washing

This is a high pressure washing system with adjustable time interval that can be added to our equipments. The operation is manually or automatically activated.

Safety Screen

Movements sensors installed in moving parts of the equipment stop the system in potential dangers for the operator and equipment safety during the use of the unit.

Arsimak Arıtma Sistemleri



Arsimak Arıtma Sistemleri

Adres : Sultan Orhan Mah. Hasköy San. Sit.
14/B Blok No: 7 Gebze - Kocaeli / TÜRKİYE

Tel : +90 262 644 80 89 pbx

Faks : +90 262 642 21 17

E-Posta : info@arsimak.com

Arsimak Company Erbil

Adres : 30 Meter Street, Near Fareed Hotel Seteqan
7/3 Erbil / KRG. IRAQ

Phone : +964 0750 760 25 91

E - Mail : erbil@arsimak.com



www.arsimak.com